

Baureihe/Series/Série

Ausführung **Gleitringdichtungspumpe**

SCK

Design **Mechanical seal pump**



Construction **Pompe à garniture mécanique**

Stationäre Gleitringdichtung RG-5, gequencht und gesperrt, doppelwirkend (zertifiziert nach ATEX)
Stationary double mechanical seal RG-5 with quench and pressurized (accredited on ATEX)
Garniture mécanique stationnaire RG-5, rincée et barrée (certifié selon ATEX)

Modification techniques sans préavis, réservées!
 Graphique non à l'échelle!
 Dimensions valables uniquement revêtues d'une signature!

This leaflet is subject to alteration!
 Drawing not to scale!
 Certified for construction purposes only when signed!

Technische Änderungen vorbehalten!
 Nicht maßstäblich!
 Maße nur mit Unterschrift verbindlich!

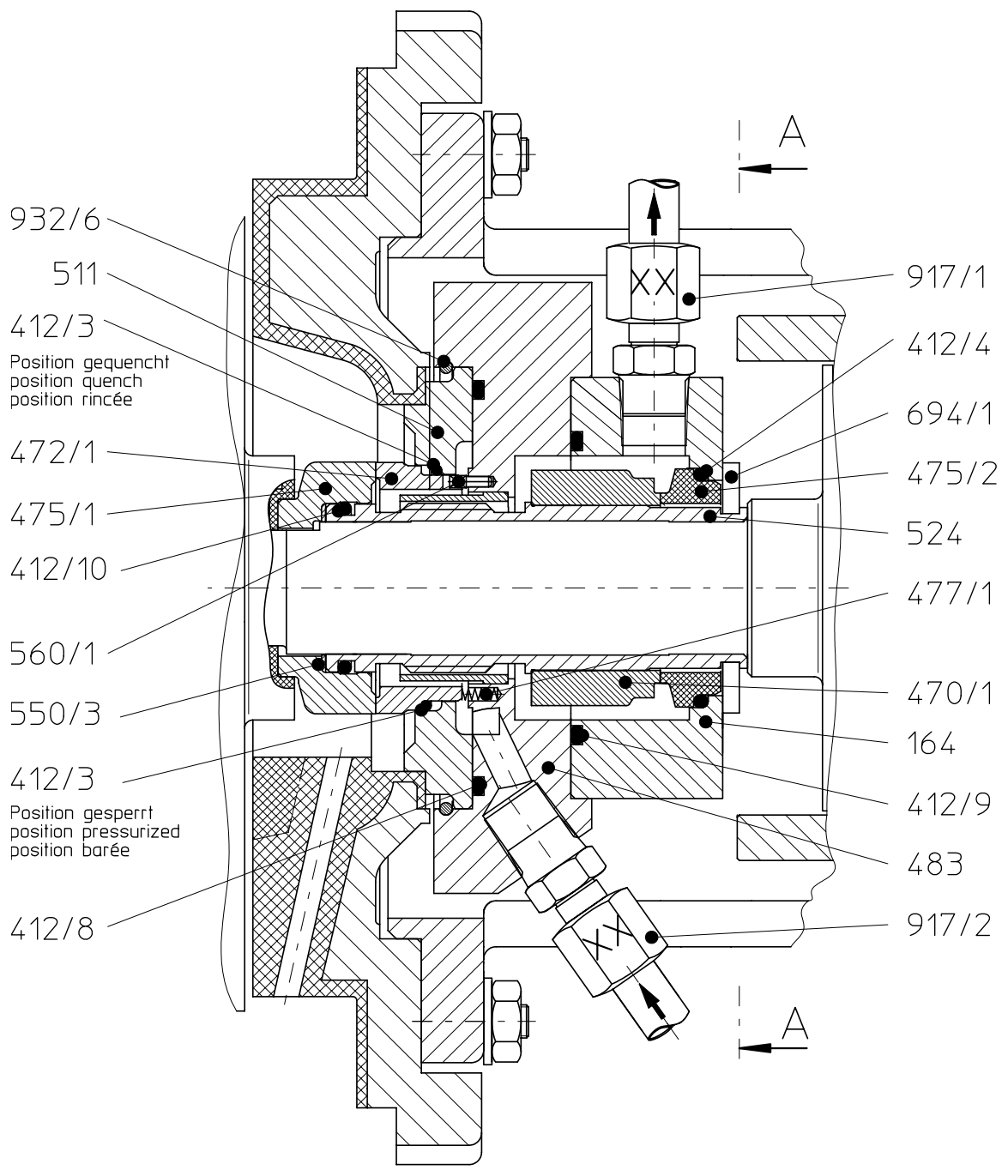

Baureihe/Series/Série

Ausführung

Gleitringdichtungspumpe

SCK

Design

Mechanical seal pump

Construction

Pompe à garniture mécanique



Modification techniques sans préavis, réservées!
 Graphique non à l'échelle!
 Dimensions valables uniquement revêtues d'une signature!

XX: QA Ausführung „gequench“= Quenchflüssigkeit Austritt bzw. Entlüftung

QA design „quench“= quench fluid outlet / venting

QA execution „rincée“= sortie du fluide de rinçage / purge

QE Ausführung „gequench“= Quenchflüssigkeit Eintritt

QE design „quench“= quench fluid inlet

QE execution „rincée“= entrée du fluide de rinçage

SA Ausführung „gesperrt“= Sperrflüssigkeit Austritt bzw. Entlüftung

SA design „pressurized“= barrier fluid outlet / venting

SA execution „barrée“= sortie du fluide de barrage / purge

SE Ausführung „gesperrt“= Sperrflüssigkeit Eintritt

SE design „pressurized“= barrier fluid inlet

SE execution „barrée“= entrée du fluide de barrage

Schnitt A-A / section A-A / coupe A-A

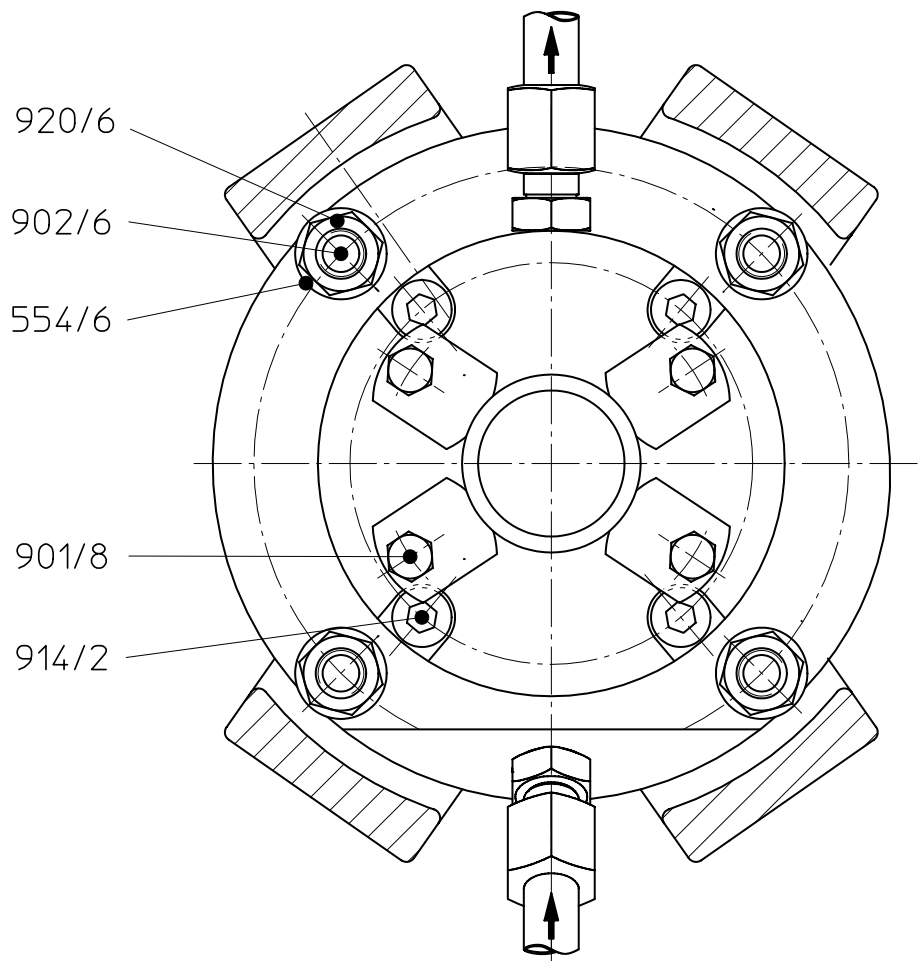

This leaflet is subject to alteration!
 Drawing not to scale!
 Certified for construction purposes only when signed!

Technische Änderungen vorbehalten!
 Nicht maßstäblich!
 Maße nur mit Unterschrift verbindlich!

Baureihe/Series/Série Ausführung **Gleitringdichtungspumpe**

SCK

Design **Mechanical seal pump**

Construction **Pompe à garniture mécanique**



Legende / legend / légende

Nr.	Teilebezeichnung	Index of parts	Nomenclature
400/1	Flachdichtung	flat gasket	joint plat
412/x	O-Ring	o-ring	joint torique
470/1	Rotierende Einheit	rotating unit	partie tournante
472/1	Gleitring	seal face	grain coulissant
475/x	Gegenring	mating ring	contre grain
483	Dichtungsgehäuse	seal housing	boîtier de garniture
485/1	Mitnehmer	rotary ring carrier	douille d'entraînement
	dazu gehören:	includes:	contient:
412/x	O-Ring	o-ring	joint torique
474	Druckring	thrust ring	fouloir
477/1	Feder	spring	ressort
533	Leithülse	guide sleeve	duille de guidage
560/1	Stift	stud	goupille
935/1	Sprengring	snap ring	jonc
509/1	Zwischenring	intermediate ring	bague intermédiaire
511	Zentrierring	centering ring	bague de centrage
531/x	Spannhülse	spring- type slotted pin	douille de serrage
901/5	6kt-Schraube	hex. screw	vis hexagonale
917/x	Einschraubverschraubung	screw-in pipe connector	raccord fileté
940/2	Paßfeder	key	clavette

Modification techniques sans préavis, réservées!
 Graphique non à l'échelle!
 Dimensions valables uniquement revêtues d'une signature!

This leaflet is subject to alteration!
 Drawing not to scale!
 Certified for construction purposes only when signed!

Technische Änderungen vorbehalten!
 Nicht maßstäblich!
 Maße nur mit Unterschrift verbindlich!