

RÜCKSCHLAGVENTILE / CHECK VALVES / VANNES ANTI-RETOUR

Baureihe/Series/Série

Ausführung

Rückschlagventil,
Schauglasarmatur

SRZ-V/F

Design

Check valve,
sight glasses valve

Construction

Vanne anti retour,
regard



Modification techniques sans préavis, réservées!
 Graphique non à l'échelle!
 Dimensions variables uniquement revêtues d'une signature!

This leaflet is subject to alteration!
 Draw not to scale!
 Certified for construction purposes only when signed!

Technische Änderungen vorbehalten!
 Nicht maßstäblich!
 Maße nur mit Unterschrift verbindlich!

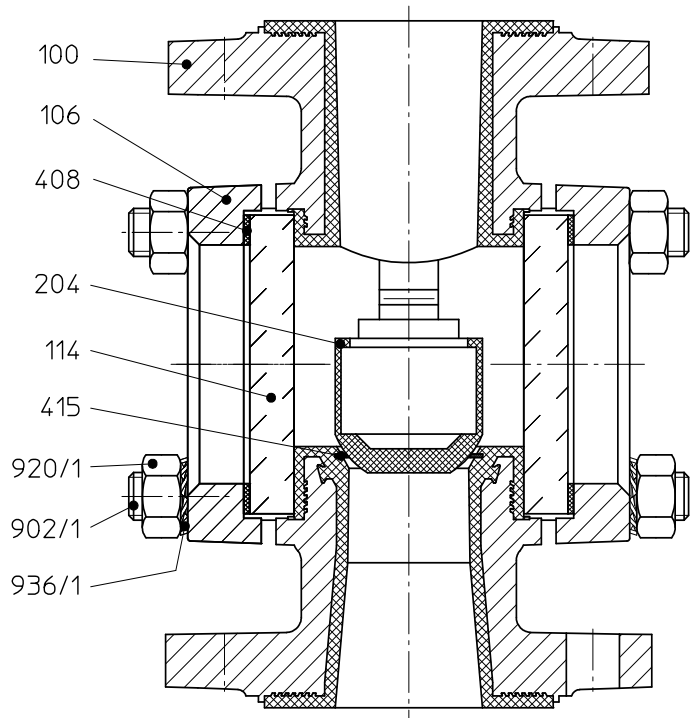
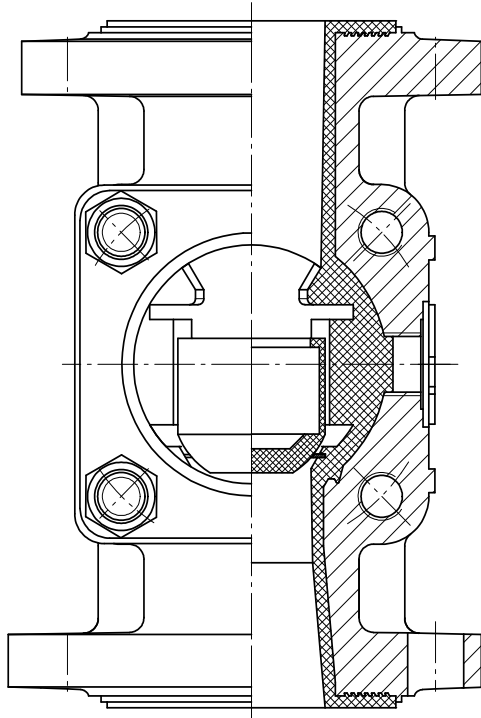

Legende / legend / légende

Nr.	Teilebezeichnung	Index of parts	Nomenclature
100	Gehäusestutzen	main body	manchons de corps
106	Deckel	cover	couvercle
114	Glasscheibe	pane	regard en verre
204	Ventilkegel	plug	clapet de vanne
408	Flachdichtung	seal	joint plat
415	Ventilsitzdichtung	seat seal	joint de siège de vanne
902/1	Stiftschraube	stud screw	vis de blocage
920/1	6kt-Mutter	hex. nut	écrou hexagonal
936/1	Zahnscheibe	toothed lock washer	disque denté